

1 Примечание:

1. Пожалуйста, внимательно прочитайте инструкцию перед установкой.
2. Для шкафа шириной 900 мм и высотой более 600 мм.
3. Эта инструкция предназначена для левой стороны, правая сторона симметрична

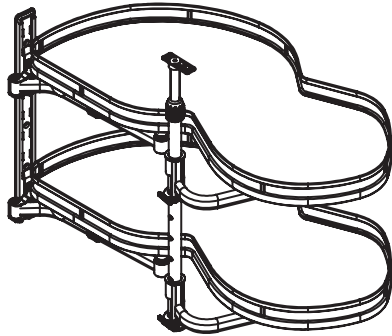

Инструкция по установке волшебного уголка WB2202, с доводчиком

Комплектация

A (1 шт.) 	B (1 шт.) 	C (1 шт.) 	D (2 шт.) 	E (5 шт.) 	F (10 шт.)
G (2 шт.) 	H (2 шт.) 	I (2 шт.) 	J (1 шт.) 	K (2 шт.) 	

2 Минимальные и максимальные габариты шкафа.
Угол открывания двери $\geq 90^\circ$

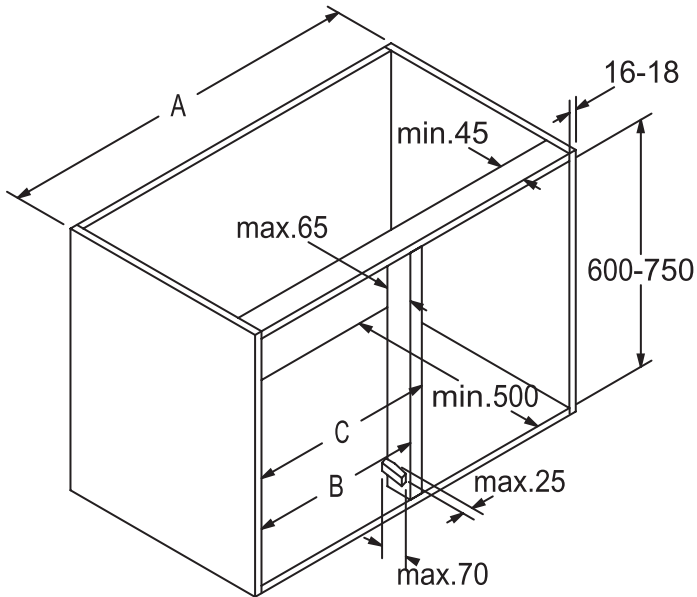

3 Пробейте отверстия как показано на схеме

Размер/дверь	A	B	C
450	900	411-418	max 450

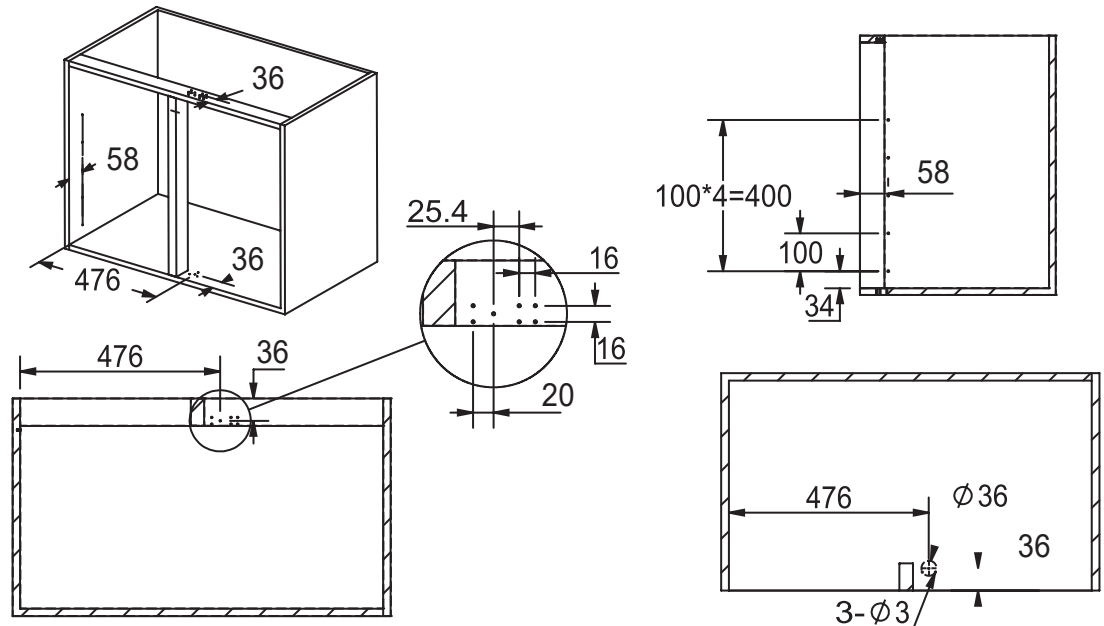

- 4 Зафиксируйте деталь (J) с помощью винта (E).
Зафиксируйте деталь (A) сверху и деталь (B) снизу с помощью винта (F)

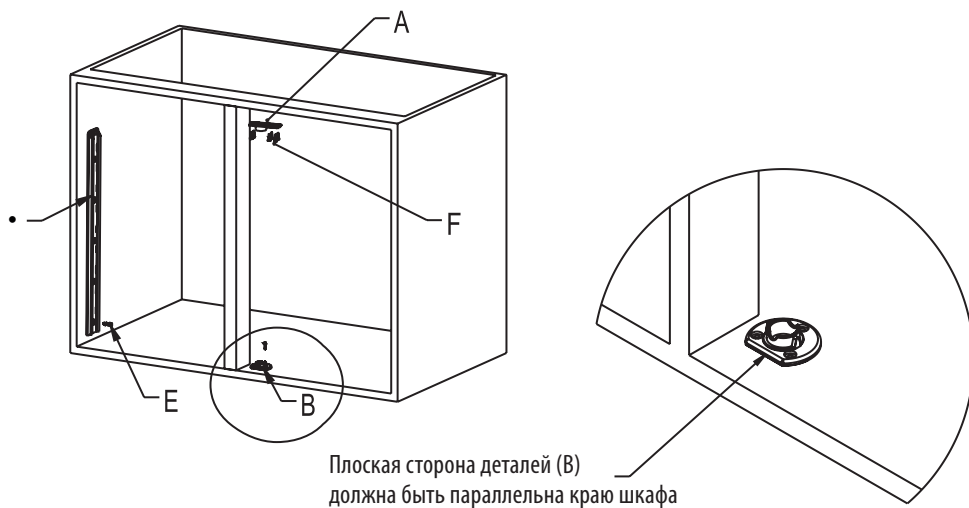

- 5 Вставьте часть (D) внутрь (C), затем вставьте их в деталь (B).
Отрегулируйте деталь (C) на подходящую высоту и зафиксируйте ее

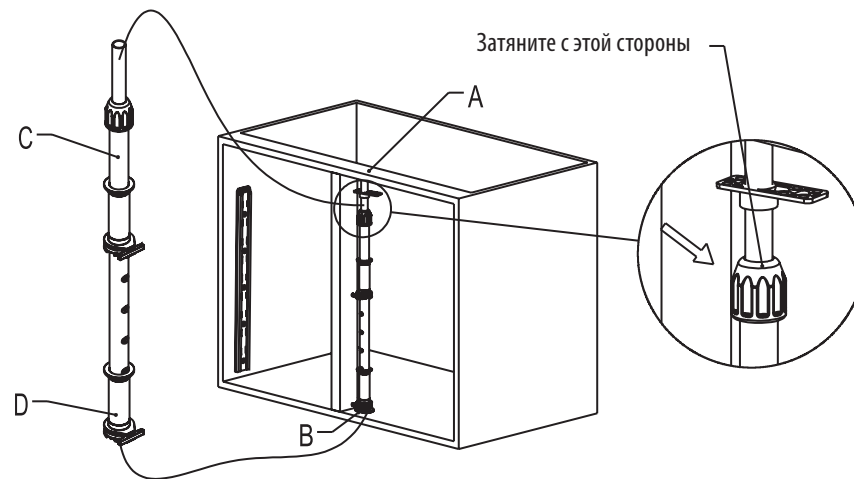

- 6 Зафиксируйте деталь (I) в (H), затем установите в деталь (J).
Часть (G) установите в часть (D).
Установите корзину (K), как показано на схеме

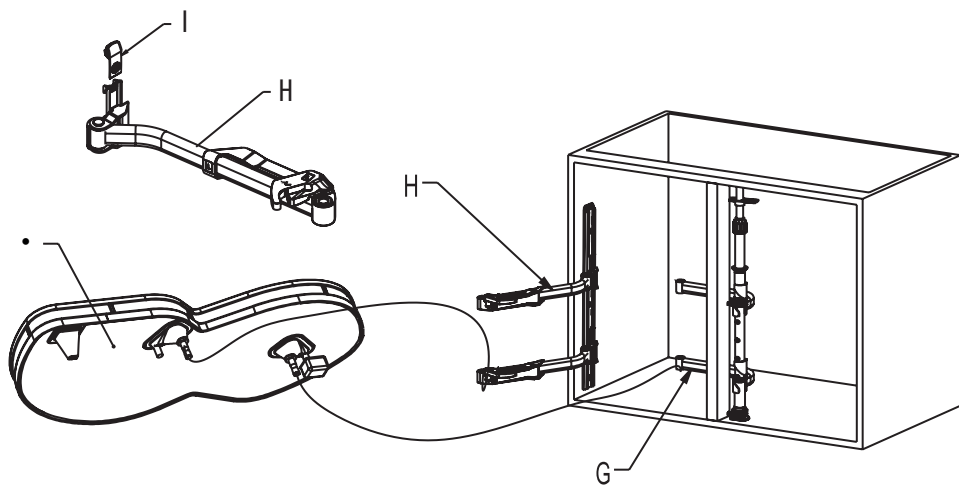

- 7 Уголок готов!

